

Valvole lamellari

MALOSSI



VALVOLE LAMELLARI

Valvole lamellari progettate e ridisegnate con angolo di flusso e con sezione di portata ricalcolata.

Petali in materiale composito di fibre in karbonit e carbonio. Eseguite con processi produttivi avanzati e con l'impiego di materie prime rigidamente selezionate, studiate per motori da competizione, testate sui campi di gara.

Guidaflussi (se incluso nel kit)

Il guidaflussi deve essere utilizzato in abbinamento ai collettori Malossi MHR e una volta inserito nel pacco lamellare è consigliabile raccordarlo esattamente al diametro del collettore.

Nota: da NON utilizzare con collettori originali che presentino diametro più grande o molto diverso dalla misura del guidaflussi.

Al fine di ottenere le massime prestazioni, verificare che il condotto di aspirazione sia perfettamente raccordato, evitando brusche variazioni di diametro all'interno del condotto stesso (collettore e pacco lamellare devono essere perfettamente raccordati).

Art. 27 3021.KO

Per ottenere il completo inserimento della valvola a lamella nella relativa sede, asportare le zone indicate in

Fig. 1.

REED VALVES

These reed valves are designed with a flow angle and with a recalculated flow capacity.

The petals are made of a material composed of karbonit and carbon fibres. They are manufactured with advanced production processes and with carefully selected prime materials. These reed valves are designed for racing engines and they have been tested and proven on racetracks.

Flow-guide (if included in the kit)

The flow-guide must be used only with Malossi MHR intake manifolds. Once you insert the flow-guide into the reed valve system, we suggest

you to connect it exactly to the manifold diameter.

Please NOTE: it must NOT be used with original manifolds, whose diameter is larger or very different than the size of the flow-guide.

In order to achieve the best performance, please check if the air intake duct is perfectly connected, thus avoiding abrupt diameter variations within the duct itself (manifold and reed valve system must be perfectly connected).

Art. 27 3021.KO

To obtain the complete introduction of the reed valve into the relative seat, remove the parts indicated in **Fig. 1**.

CLAPETS

Clapets projetés et dessinés avec l'angle de flux et avec la section de charge recalculée.

Lamelles de matériel composé de fibres de carbone et karbonit. Réalisés par des procédés de production très avancés et par l'emploi des matières premières sévèrement sélectionnées, projetées pour des moteurs racing, testées sur les circuits.

Guide-flux (si inclus dans le kit)

Le guide-flux doit être utilisé avec les pipes Malossi MHR et, une fois inséré dans la boîte à clapet, il faut le raccorder exactement au diamètre de la pipe.

Note: il NE DOIT PAS être utilisé avec les pipes d'origine qui ont un diamètre plus grand ou très différent de la mesure du guide-flux.

Afin de gagner les meilleures performances, il faut contrôler que la pipe d'admission soit parfaitement raccordé en évitant des brusques variations de diamètre à l'intérieur du conduit même (pipe et boîte à clapet doivent être tout à fait raccordés).

Art. 27 3021.KO

Pour obtenir la complète introduction du clapet dans la relative place, emporter les parties indiquées in **Fig. 1**.

Fig. 1

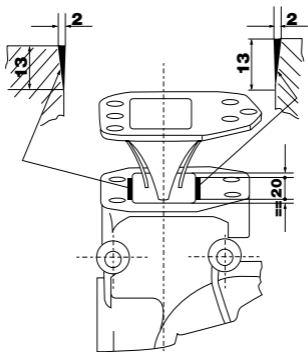

12/2023 - 7311817

VALVOLE

Valvole lamellari

Reed valves

Clapets

MADE IN ITALY

**Our Reed Valves
Univers**



malossi.com

