

Torsion controller



**MHR**  
MALOSSI HYPER RACING



# TORSION CONTROLLER PATENT

## Istruzione di montaggio

- Pulire accuratamente la zona esterna del carter lato trasmissione; su cui si andrà ad operare;
- Smontare il carter lato trasmissione avendo cura di non danneggiare o perdere le bussole di centraggio e le viti della stessa **(Fig. 1)**;
- Svitare il dado **(B)** della campana frizione **(A)** come indicato in **Fig. 2**. Prestare attenzione in quanto se lo scooter è fermo da pochi minuti la campana frizione può avere una elevata temperatura;
- Sfilare tutto il gruppo correttore di coppia-frizione **(C)**, dall'alberino **(D)** **(Fig. 3)**, allentando la cinghia, aprendo le due semipugge;
- Svitare il dado **(E)** prestando molta attenzione in quanto il gruppo frizione **(F)** è spinto dalla molla contrasto;
- Inserire il torsion controller tra la frizione e la molla **(Fig. 4 - 5)**
- Rimontare seguendo le istruzioni all'inverso.

**ATTENZIONE:** il torsion controller per motori Minarelli - Yamaha non è adattabile alla frizione originale a 2 masse.

Speriamo che lei abbia trovato sufficientemente esaustive le indicazioni che precedono. Nel caso in cui qualche punto le risultasse poco chiaro, potrà interpellarci per iscritto compilando l'apposito modulo inserito nella sezione "contatti" del ns. sito Internet (**malossistore.com**). Ringraziamo fin d'ora per le osservazioni e suggerimenti che vorrà eventualmente farci pervenire. La Malossi si commiata e coglie l'occasione per complimentarsi ulteriormente con Lei ed augurarle un Buon Divertimento. In BOCCA al LUPO e... alla prossima.

Le descrizioni riportate nella presente pubblicazione, si intendono non impegnative. Malossi si riserva il diritto di apportare modifiche, qualora lo ritenesse necessario, al fine di migliorare il prodotto, e non si assume nessuna responsabilità per eventuali errori tipografici e di stampa. La presente pubblicazione sostituisce ed annulla tutte le precedenti riferite agli aggiornamenti trattati.

### **Garanzia**

Consulta le condizioni relative alla garanzia sul nostro sito **malossistore.com**.

**Prodotti riservati esclusivamente alle competizioni nei luoghi ad esse destinate secondo le disposizioni delle competenti autorità sportive. Decliniamo ogni responsabilità per l'uso improprio.**

# TORSION CONTROLLER PATENT

## Fitting instructions

- Accurately clean the casing's external area on the drive side on which working will be performed;
- Unfit the casing on the drive side, taking care not to damage or lose the truing bushes and its screws (**Fig. 1**);
- Unscrew nut (**B**) from the clutch cap (**A**) as indicated in **Fig. 2**. Be careful since, if the scooter has been running up that time, the engine and its parts will be very hot;
- Extract the whole torque driver/ clutch assembly (**C**) from the small shaft (**D**) (**Fig. 3**), while slackening the belt and opening the two split pulleys;
- Unscrew nut (**E**) while being very careful because the clutch assembly (**F**) protrudes from the contrast spring;
- Insert the torsion controller between the clutch and the spring (**Fig. 4 - 5**);
- Re-assembly, following the instruction backwards.

**WARNING:** the torsion controller for Minarelli - Yamaha engines does not fit the original clutch with 2 masses.

We hope you found the above instructions sufficiently clear. However, if any points are not particularly clear, please contact us completing the special form inserted in the “contact” section on our Internet site (**malossistore.com**). We thank you in advance for any comments and suggestions you may wish to send us. So goodbye from us all at Malossi, and please accept our compliments. Have Fun. GOOD LUCK and ... see you next time.

The descriptions in this publication are not binding. Malossi reserves the right to make modifications, if it considers them necessary, and does not accept any responsibility for any typographic or printing errors. This publication replaces all previous publications referring to the updating matters contained therein.

## **Warranty**

Look up warranty terms in our website **malossistore.com**.

**These products are reserved solely for races in locations reserved for those purposes and in accordance with the regulations issued by the competent authorities for sports events. We decline any and all responsibility for improper use.**

# TORSION CONTROLLER PATENT

## Instructions de montage

- Nettoyez soigneusement la partie externe du carter côté transmission, sur lequel vous opérez.
- Démontez le carter côté transmission, en ayant soin de ne pas endommager ou perdre la douille de centrage et les vis de ce dernier (**Fig. 1**).
- Dévissez l'écrou (**B**) de la cloche embrayage (**A**) comme le montre la **Fig. 2**. Faites attention car si le scooter est à l'arrêt depuis quelques minutes seulement, la température de la cloche embrayage peut être élevée.
- Otez tout le groupe correcteur du couple-embrayage (**C**), de l'arbre (**D**) (**Fig. 3**), en desserrant la courroie et en ouvrant les deux demi-poulies.
- Dévissez l'écrou (**E**) en faisant très attention car le ressort de contraste pousse le groupe embrayage (**F**).
- Introduisez le contrôle de torsion "Torsion Controller" entre l'embrayage et le ressort (**Fig. 4 - 5**).
- Remontez en suivant les instruction au contraire.

**ATTENTION:** le contrôle de torsion pour moteurs Minarelli - Yamaha n'est pas adaptable à l'embrayage avec 2 masses.

Nous espérons que vous avez trouvé suffisamment claire les indications qui ont précédé. Dans le cas où certains points ne vous seraient pas clairs, il vous est possible de nous interpellier en remplissant le module se trouvant dans la section "contact" de notre site internet (**malossistore.com**). Nous vous remercions d'avance des éventuelles observations et suggestions que vous voudrez bien nous faire parvenir. Malossi prend maintenant congé et profite de l'occasion pour vous féliciter une fois encore et vous souhaiter un Bon Divertissement. BONNE CHANCE et...à la prochaine!

Les descriptions reportées dans cette publication n'engagent à rien. Malossi se réserve le droit d'apporter toutes les modifications qu'elle jugera nécessaires et décline toute responsabilité pour d'éventuelles coquilles et erreurs d'impression. Cette publication remplace et annule toutes les publications précédentes relatives aux thèmes mis à jour.

## **Garantie**

Consultez les conditions relatives à la garantie sur notre site **malossistore.com**.

**Ces articles sont uniquement destinés aux compétitions dans les lieux qui leur sont réservés, conformément aux dispositions des autorités sportives compétentes. Nous déclinons toute responsabilité en cas d'utilisation abusive.**



# TORSION CONTROLLER PATENT

## Montageanleitung

- Die Gehäuseaußenfläche auf der Antriebsseite, an der man arbeitet, sorgfältig reinigen;
- Das Gehäuse auf der Antriebsseite, ohne es zu beschädigen und ohne die Zentrierbuchsen und die Schrauben (**Fig. 1**) zu verlieren, ausbauen;
- Die Mutter (**B**) der Kupplungsglocke (**A**) entsprechend **Fig. 2** abschrauben.
- VORSICHT: VERBRENNUNGSGEFAHR. Ist der Scooter nur wenige Minuten abgestellt, ist die Glocke noch heiß;
- Die Korrekturgruppe Drehmoment-Kupplung (**C**) von der Welle (**D**) (**Fig. 3**) abziehen, wobei der Riemen durch Öffnen der zwei Halbbriemenscheiben zu lockern ist;
- Die Mutter (**E**) sehr vorsichtig abschrauben, da die Kupplung (**F**) von der Kontrastfeder angedrückt wird;
- Fügen Sie die Torsionskontrolle zwischen der Kupplung und der Feder ein (**Fig. 4 – 5**)
- Montieren Sie nun wieder in umgekehrter Reihenfolge der Anleitung.

**WARNUNG:** Die Torsionskontrolle für Minarelli – Yamaha Motoren passen nicht auf die original Kupplungen mit 2 Kupplungsbacken.

Wir hoffen, Ihnen mit den hier beschriebenen Anleitungen ausreichend Auskunft gegeben zu haben. Sollten Sie noch Fragen haben, so ersuchen wir Sie das spezielle Formular auf der "Kontakt" Seite auf unsererer Internetseite auszufüllen (**malossistore.com**). Wir danken Ihnen bereits im voraus für die an uns gerichteten Tipps und Anmerkungen. Malossi verabschiedet sich nun, wünscht Ihnen viel Spaß ... bis zum nächsten Mal.

Die Beschreibungen in dieser Anleitung sind nicht bindend. Malossi behält sich das Recht vor, notwendige Änderungen durchzuführen und kann nicht für etwaige inhaltliche oder Druckfehler verantwortlich gemacht werden. Diese Anleitung ersetzt alle vorhergegangenen bezogen auf die erfolgten Änderungen darin.

## **Garantie**

Bitte prüfen Sie unsere Garantiebedingungen auf der Website **malossistore.com**.

**Diese Produkte sind ausschließlich für Wettkämpfe an den hierfür nach den Vorschriften der zuständigen Sportaufsichtsbehörden vorgesehenen Austragungstätten bestimmt. Bei zweckwidriger Verwendung besteht keine Haftung.**

# TORSION CONTROLLER PATENT

## Instrucciones de montaje

- Limpiar cuidadosamente la zona exterior de la tapa lado transmisión, en la que se va a operar;
- Desmontar la tapa lado transmisión, poniendo cuidado en no dañar ni perder los casquillos de centrado ni los tornillos del mismo (**Fig. 1**);
- Destornillar la tuerca (**B**) de la campana de embrague (**A**), conforme a la **Fig. 2**. Prestar atención, puesto que si el scooter lleva pocos minutos parado, la campana de embrague puede tener una temperatura elevada;
- Sacar todo el grupo correctivo de par-embrague (**C**), del cigüeñal (**D**) (**Fig. 3**), aflojando la correa, abriendo las dos semi-poleas;
- Destornillar la tuerca (**E**) poniendo mucha atención, puesto que el grupo embrague (**F**) es empujado por el muelle de contraste;
- Insertar el Torsion Controller entre el embrague y el muelle (**Fig. 4 - 5**)
- Re-montar siguiendo las instrucciones al revés

**ATENCIÓN:** el torsion controller para motores Mianarelli-Yamaha no es adaptable al embrague original de 2 masas.

Esperamos que usted haya encontrado suficientemente claras las indicaciones precedentes; en el caso que cualquier punto no le resultase claro, podrá contactarnos por escrito redactando el formulario adaptado para ello incluido en la sección “contatti” de nuestra página web **malossistore.com**. Le agradecemos desde ahora las observaciones y las sugerencias que eventualmente querrá hacernos llegar. La Malossi se despide y aprovecha la ocasión para felicitarle y desearle una Mucha Diversión. BUENA SUERTE y.... hasta la próxima.

Las descripciones de la presente publicación no se consideran definitivas. Malossi se reserva el derecho de aportar modificaciones, cuando lo considere necesario y no se asume ninguna responsabilidad por eventuales errores tipográficos y de impresión. La presente publicación sustituye y anula todas las precedentes que se refieren a las actualizaciones tratadas.

## **Garantía**

Consulta las condiciones relativas a la garantía en nuestra web **malossistore.com**.

**Productos reservados exclusivamente a las competiciones en los lugares destinados a ellas según las disposiciones de las autoridades deportivas competentes. Declinamos cualquier responsabilidad por el uso impropio.**

**Fig. 1**

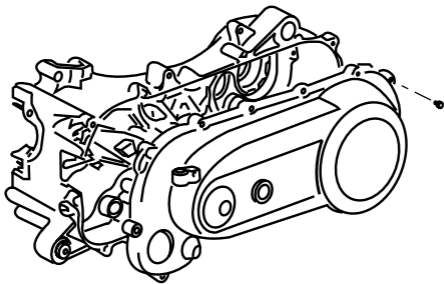

**Fig. 2**

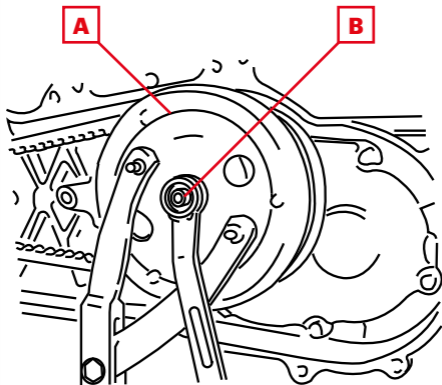

**Fig. 3**

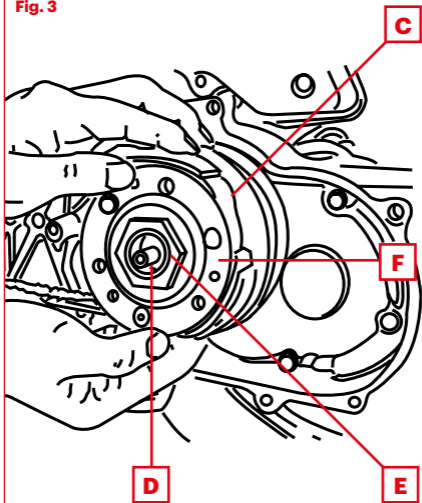



**Fig. 4**



**Fig. 5**





# *TORSION CONTROLLER*



**MADE IN ITALY**

**AGITARSI PRIMA DELL'USO**

**Our  
Univers**



**malossi.com**

10/2021 - 7312827